

**CONTENTS**

MAIN FEATURES ..... 1  
 OVERVIEW CA21 & CR23 ..... 2  
 MAIN SCREEN ..... 4  
 INFORMATION MENU\* ..... 5  
 HIJRI CALENDAR SETTING ..... 10  
 PRAYER REMINDER SETTING ..... 11  
 CITY SELECTION ..... 12  
 ADDING NEW CITY ..... 13  
 TIME & CALENDAR SETTING ..... 14  
 TAQWEEM SELECTION ..... 15  
 FREQUENTLY ASKED QUES ..... 16

\* Main Screen, Hijri Calendar, Azans, City Select Setting Time & Calendar, Language Selection, Calendar Select, Temperature Display, Time Format, Azan Display, Azan ON/OFF Control, Taqweem, Azan Saftey, DST Selection, Qibla, Moon Age, Website, and Battery Level.

**MAIN FEATURES**

- 🗣️ Azan sound in different voices
- 🌐 Azan times for all cities around the world
- 🕒 Analog time, autosync with digital time
- 🕌 Prayer reminders, adjusted automatically daily
- 🗣️ Arabic / English languages ( ENG عربي )
- 📅 Hijri and Gregorian calendars
- 🌡️ Temperature display °C / °F
- 🌞 DST Daylight saving time option (Automatic)
- 🔋 Low battery indicator
- 🕌 Qibla direction (relative to North)
- 🌙 Moon age in day & hours
- 🔌 Micro USB power socket

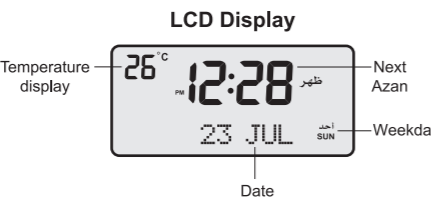

**OVERVIEW CA-21**

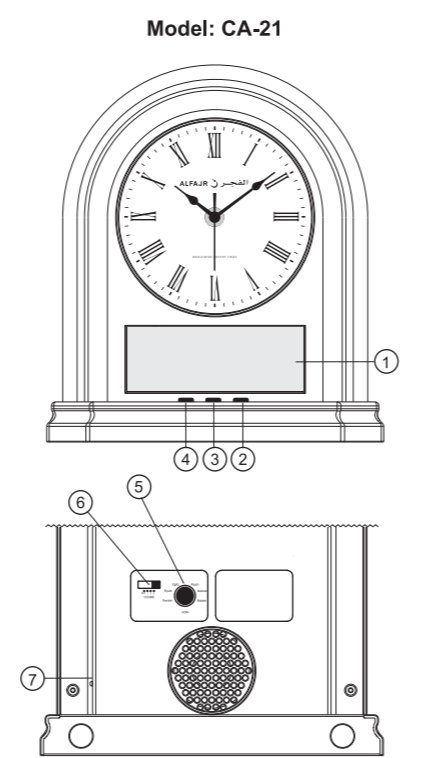

**OVERVIEW CR-23**

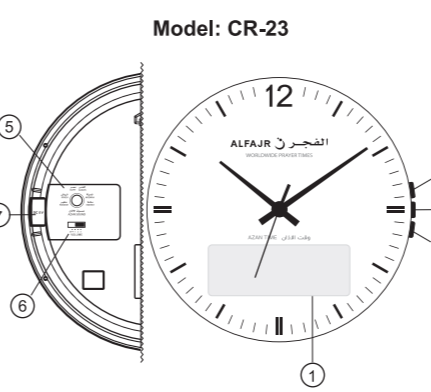

- 1. LCD display
- 2. UP button
- 3. SET button
- 4. DOWN button
- 5. Azan sound selector\*
- 6. Azan Volume switch\*\*
- 7. DC socket\*\*

\* Note: To select one of the five azan sounds, press & hold the "azan selector" button (5).

\*\* Note: When the clock is powered with the DC socket, the azan volume will become louder.

**MAIN SCREEN**

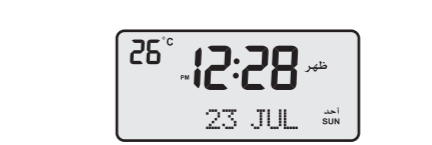

The Main Screen: displays next azan time, date (Gregorian or Hijri), and temperature.

Press ▲ to next screen.  
 Press ▼ to previous screen.  
 After moving to desired screen, press & hold SET to enter its setting mode.

**INFORMATION MENU**

13 SHAWWAL 1440	This screen shows the hijri calendar. To adjust hijri calendar (if needed), press & hold SET, see page 10.
5:16 TO FAJR -6:28	This screen displays the next prayer time & the time remaining to next azan. In this example, -6:28 means fajr azan is after 6 hours & 28 minutes.
6:33 SHUROQ	This screen displays Shuroq time. Also from this screen, you can set Shuroq reminder.
12:32 DHUHR	Dhuhr azan time. Also from this screen, you can set Dhuhr reminder.

**INFORMATION MENU (Cont.1)**

3:56 ASR	Asr azan Time. Also from this screen, you can set Asr reminder.
6:29 MAGRIB	Magrib azan Time. Also from this screen, you can set Magrib reminder.
7:59 ISHA	Isha azan time. Also from this screen, you can set Isha reminder. After waiting for few seconds, the clock will display the "Midnight" time.
5:16 FAJR	This screen displays Fajr azan time. Also from this screen, you can set Fajr reminder. In this screen, and after waiting for few seconds, the clock will display the beginning time of "the last third of the night".

NOTE To set any prayer reminder, see page 11.

**INFORMATION MENU (Cont.2)**

CITY	From this screen you can select your city (see page 12).
12:30 TIME	This screen displays the current digital time. The time (analog & digital) and calendar can be adjust from this screen (see page 14).
عربي ENG	Language selection: English or Arabic.
CALENDAR	To display either the Gregorian calendar or Hijri calendar on the main screen.
TEMPERA	The clock displays the temperature in degrees Celsius (°C), and can be changed to Fahrenheit (°F).
FORMAT	From this screen, you can select either 12 hours (AM/PM) or 24 hours time format.

**INFORMATION MENU (Cont.3)**

AZAN DI	On the main screen, the clock display the "Prayer Interval" (to 30 minutes) after azan. From this screen you can change this option, to always display "Azan time".
AZAN ON	From this screen you can disable or enable azan sound of any of the five azans, independently. For example: if you wish to disable Dhuhr azan sound (because no one is at the home that time), enter the setting here and use ▼ & ▲ to set Dhuhr sound "OFF". The clock will play the other four azans only.
TAQWEEM	The clock uses the local (or the most widely used) taqweem system in your city. As needed, other taqweem systems can be selected (see page 15).
SAFETY	If required, azan times can be adjusted forward or backward by a fixed number of minutes.

**INFORMATION MENU (Cont.4)**

DST	Daylight Saving Time (DST) selection. When DST is ON, all azan times and current time are advanced by one hour. In Europe & North America this clock automatically adjust the DST (Auto DST).
182° QIBLA ↓	This screen displays the Qibla direction (relative to North). In this example qibla is 182° from north, i.e. south direction.
13d 9h MOONAGE	This screen displays the Moon age (in days "d" and hours "h"). In this example, the moon age is 13 days and 9 hours.
WWW.ALF	website : <a href="http://www.alfajr.com">www.alfajr.com</a>
Battery icon	This screen displays the battery level. To display battery level in Volts, press & hold SET.

**HIJRI CALENDAR SETTING**

To change Hijri (or Gregorian) date\*, press ▲ once to reach Hijri screen, then follow the steps below:

13 SHAWWAL 1440	Press & hold SET to enter setting
13 DAY	Use ▼ or ▲ to adjust day then press SET
SHAWWAL	Use ▼ or ▲ to adjust month then press SET
1440 YEAR	Use ▼ or ▲ to adjust year then press SET

\* To set Gregorian calendar see page 14.

NOTE After changing the Hijri date, the Gregorian date will not change. But, after setting the Gregorian date\*, the Hijri date is automatically adjusted according to the astronomical moon sighting at Makkah.

**PRAYER REMINDERS SETTING**

Prayer reminders (the 3 beeps) are useful for Iqama or prayer time. Each prayer reminder can be set to ring before or after the azan time by a fixed interval.

Example: To set Asr prayer reminder to always ring after the azan by 10 minutes, move to Asr screen, then follow the steps below:

3:24 ASR	Press & hold SET to enter setting.
10 ASR ALM	Use ▼ or ▲ to adjust number of minutes (before or after the azan), or OFF, then press SET
5 TONE LEVEL	Use ▼ or ▲ to select a different prayer reminder volume, then press SET.

**CITY SELECTION**

To select any city in the clock, press ▲ several times to reach CITY screen, then press and hold SET to start setting, then:

UAE	Use ▼ or ▲ to select your country* then press SET.
DUBAI	Use ▼ or ▲ to select your city* then press SET.

\* If your country or city are not listed, refer to page number 13.

NOTE After change the city, the time (analog & digital) and the new azan times of the new city will be adjusted automatically.

NOTE If azan times are not correct, make sure to correctly set: The country and coordinates, Gregorian calendar, DST option, and a suitable taqweem system for your city.

**ADDING NEW CITY**

Any location around the world can be selected using latitude, longitude and GMT information.

For example, the following steps show how to set the city of Corvallis, in USA with latitude (44° 34' N) and longitude (123° 16' E), and GMT-8:00 :

- 1/ From CITY screen, press and hold SET
- 2/ Press ▼ or ▲ to select Country "USA" then press SET
- 3/ Press ▼ or ▲ to select "NEW CITY" then press SET
- 4/ Adjust latitude (44N), press SET and adjust minutes (34), then press.
- 5/ Adjust longitude (123E), press SET and adjust minutes (16), then press SET
- 6/ Adjust GMT(-8:00) then press SET

After above setting, this location is stored in the clock, and time of new city and new azan times are recalculated.

For more information please visit: [www.alfajr.com/newcity](http://www.alfajr.com/newcity)

NOTE If azan times are not correct, make sure to correctly set: The country and coordinates, Gregorian calendar, DST option, and a suitable taqweem system for your city.

**TIME & CALENDAR SETTING**

To set the time and Gregorian (or Hijri) date\*, press ▲ several times to reach TIME screen, then press SET to start setting, then:

AM 12:30	Use ▼ or ▲ to adjust hours then press SET, notes AM/PM.
AM 12:30	Use ▼ or ▲ to adjust minutes then press SET.
DAY 29	Use ▼ or ▲ to adjust day then press SET.
OCTOBER	Use ▼ or ▲ to adjust month then press SET.
YEAR 19	Use ▼ or ▲ to adjust year then press SET.

\* To set Hijri calendar, see page 10.

NOTE After digital time setting, the analog time will be synchronized with the digital time.

**TAQWEEM SELECTION**

Your clock is already programmed to use the local (or the most widely used) taqweem system for your city. But, if you prefer to select another taqweem, follow the steps below:

- 1/ Press ▲ several time until reach to TAQWEEM
- 2/ Press and hold SET to enter setting mode
- 3/ Use ▲ or ▼ to select the desired taqweem, then press SET to confirm

**Main Taqweem Systems:**  
 Muslim League  
 Egypt taqweem  
 Islamic Society of North America (ISNA)  
 Islamic Scientific University (Hanafi)  
 Um Alqura taqweem  
 Fixed 1:30 (where Isha is 1:30 after Magrib and Fajr 1:30 before Shuroq)

NOTE To change Fajr or Isha azan calculation method, you can select CUSTOM taqweem.

NOTE After re-selecting a country, the clock will be reset to use the country's default taqweem.

**FREQUENTLY ASKED QUESTIONS**

- Q: Can other cities be selected in this clock?  
 A: Yes, any location around the world can be selected, (see page13).
- Q: Azan times are not correct. Why?  
 A: Make sure you have correctly set the following: a) city name, b) Gregorian calendar, c) DST (Daylight saving time option), d) Taqweem system.
- Q: Azan times for Fajr, Asr and/or Isha are not correct. Why?  
 A: There are different methods to calculate these azan times. Make sure to select a suitable taqweem system (see page 15).
- Q: How to adjust the hands (analog time) of the clock?  
 A: There is no analog hands setting. The analog hands will be automatically readjusted based on the digital time (see page 14).
- Q: Can I set the clock to play Magrib and Isha azan sounds only?  
 A: Yes, you can play (or not play) any of five azan sounds independently, (thru azan sound control) see page 8.
- Q: How can I restart my clock?  
 A: To restart the clock, press the RESET button (which is located inside the battery compartment).

**GUARANTEE**

CA-21

CR-23

هذه الساعة مضمونة لمدة سنتين من تاريخ الشراء، وسوف تصلح أو تستبدل إذا كان العطل ناتج عن التصنيع.  
 This clock is guaranteed for 2 years from date of purchase. This guarantee cover the defects in material of workmanship.

support@alfajr.com

المحتويات	
1	خصائص الساعة .....
2	الشكل العام .....
4	الشاشة الرئيسية .....
5	قائمة المعلومات* .....
10	ضبط التاريخ الهجري .....
11	ضبط منبهات الصلاة .....
12	إختيار المدينة .....
13	إضافة مدينة جديدة .....
14	ضبط الوقت و التاريخ .....
15	إختيار تقويم الأذانات .....
16	أسئلة متكررة .....

\* الشاشة الرئيسية، التاريخ الهجري، الأذانات، إختيار المدينة، ضبط الوقت والتاريخ، إختيار اللغة، عرض التاريخ، درجة الحرارة، عرض الوقت، متابعة الأذان، التحكم بتشغيل كل أذان على حده، إختيار التقويم، وقت إحتياطي، توقيت صيفي، إجهاء القبلة، عمر القمر، الموقع الإلكتروني، مستوى شحنة البطارية.

قائمة المعلومات - يتبع (1)	
12:28 الظهر	وقت أذان الظهر. ومن هذه الشاشة تستطيع ضبط منبه الظهر.
3:14 العصر	وقت أذان العصر. ومن هذه الشاشة تستطيع ضبط منبه العصر.
5:46 المغرب	وقت أذان المغرب. ومن هذه الشاشة تستطيع ضبط منبه المغرب.
7:21 العشاء	وقت أذان العشاء. ومن هذه الشاشة تستطيع ضبط منبه العشاء. ملاحظة: بعد الإنتظار لعدة ثواني ستعرض الساعة " منتصف الليل".
5:16 الفجر	وقت أذان الفجر. ومن هذه الشاشة تستطيع ضبط منبه الفجر. ملاحظة: بعد الإنتظار لعدة ثواني ستعرض الساعة بداية " الثلث الأخير من الليل".
ملاحظة: لضبط أي من منبهات الصلاة، أنظر صفحة 11.	

إختيار المدينة	
مصر	إستخدم (▲) أو لإختيار دولتك ثم اضغط (SET)
القاهرة	إستخدم (▲) أو لإختيار مدينتك* ثم اضغط (SET)
* إذا لم تكن الدولة أو المدينة مدرجة، إتبع الخطوات في صفحة 13.	
ملاحظة: بعد تغيير المدينة سيتم تحديث وقت الساعة و أوقات الأذان الجديدة تلقائياً.	
ملاحظة: إذا كانت أوقات الأذان غير صحيحة تأكد من: اسم الدولة والمدينة، وفارق التوقيت، وضبط التاريخ الميلادي، وإختيار التقويم المناسب لمدينتك.	

1 خصائص الساعة	
🕒	الأذان كاملاً، بخمس أصوات مختلفة
🌍	أوقات الأذان لجميع مدن العالم
🕒	العقرب الذي (يتبع الوقت الرقمي أوتوماتيكياً)
🕌	منبهات الصلاة، تتغير تلقائياً حسب أوقات الأذان
🗨️	لغة عربية / إنجليزية (عربي/ ENG)
📅	تقويم هجري وميلادي
🌡️	مؤشر لدرجة الحرارة °C / °F
DST	توقيت صيفي / توقيت عادي
🔋	مؤشر إنخفاض البطارية
📶	إجهاء القبلة نسبةً للشمال
🌙	عمر القمر (اليوم و الساعة)
🔌	مقبس كهرباء (micro USB)



2) قائمة المعلومات - يتبع (2)	
اختيار المدن	من هذه الشاشة تستطيع إختيار مدينتك، أنظر صفحة 12.
وقت و تاريخ 12:30	تعرض هذه الشاشة الوقت الرقمي في الساعة. ومن هذه الشاشة تستطيع ضبط الوقت والتاريخ ، أنظر صفحة 14.
عربي ENG	من هذه الشاشة بالإمكان إختيار اللغة العربية أو اللغة الإنجليزية.
عرض التاريخ	تستطيع الإختيار بين التاريخ الهجري أو الميلادي ليكون التاريخ الرئيسي المعروض في الشاشة الرئيسية.
درجة الحرارة	تعرض هذه الشاشة درجة الحرارة، وبالإمكان إختيار مقياس فهرنهايت أو المقياس المئوي، من هذه الشاشة.
عرض الوقت	بالإمكان عرض الوقت في الشاشة الرئيسية بنظام 12 ساعة (AM/PM) أو 24 ساعة.

13 إضافة مدينة جديدة	
تستطيع إضافة أي مدينة حول العالم. فثلاً لضبط مدينة شروية في السعودية والتي تقع على خط عرض (N 30° 17') وخط طول (E 8° 47') وفارق توقيت (GMT +3:00) إتبع التالي:	
1- إنتقل لشاشة [اختيارالمدن] بالضغط على (▲) عدة مرات ثم اضغط مع الاستمرار على (SET)	
2- إستخدم (▲) أو لإختيار السعوديه ثم اضغط (SET)	
3- إستخدم (▲) أو لإختيار مدينه جديده ثم اضغط (SET)	
4- حدد خط العرض (N 17) ثم اضغط (SET)	
5- حدد خط الطول (E 8) ثم اضغط (SET)	
6- حدد فارق التوقيت (GMT +3:00) و اضغط (SET)	
بعد الضبط أعلاه، ستعدل الساعة الوقت وستعيد حساب جميع الأذانات الجديدة. وللمزيد من المعلومات نرجو زيارة: <a href="http://www.alfajr.com/newcity">www.alfajr.com/newcity</a>	

ملاحظة: إذا كانت أوقات الأذان غير صحيحة تأكد من: إحداثيات المدينة، وفارق التوقيت، وضبط التاريخ الميلادي، وإختيار التقويم المناسب لمدينتك.

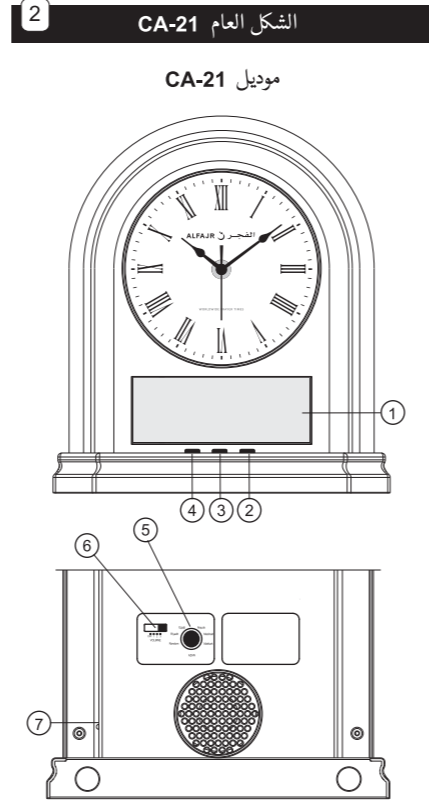

3) قائمة المعلومات - يتبع (3)	
عرض الاذان	بعدها يحين وقت الأذان، تعرض الساعة عدد الدقائق التي مرت بعد الأذان (إلى حد 30 دقيقة). ومن هذه الشاشة تستطيع إيقاف أو تشغيل هذه الخاصية.
التحكم بالأذان	تستطيع من هذه الشاشة إيقاف صوت أي أذان كلياً. على سبيل المثال، إذا أردت إيقاف صوت أذان صلاة الظهر (لعدم تواجد أحد بالمنزل في هذا الوقت). إستخدم (SET) و (▲) و (▼) لضبط صوت أذان الظهر على (OFF). بعد ذلك ستقوم الساعة بتشغيل أصوات الأذانات الأربعة الأخرى فقط.
اختيار التقويم	تعتمد الساعة على التقويم المحلي (أو النظام الأكثر شيوعاً) لحساب وقت الأذان لكل مدينة. وبالإمكان تغيير التقويم من هذه الشاشة، أنظر صفحة 15.
وقت احتياطي	بإمكانك تقديم أو تأخير أي أذان بعدد ثابت من الدقائق حسب الحاجة، مع ملاحظة أن هذه الأوقات الإحتياطية ستغى إذا تغيرت المدينة أو التقويم.

14 ضبط الوقت و التاريخ	
لضبط الوقت والتاريخ* إنتقل لشاشة [وقت و تاريخ] بالضغط على (▲) عدة مرات ثم اضغط مع الاستمرار على (SET) ثم:	
12:30 AM	عدل الساعة بإستخدام (▲) أو (▼) ثم اضغط (SET). لاحظ المؤشران AM/PM.
12:30 AM	عدل الدقائق بإستخدام (▲) أو (▼) ثم اضغط (SET)
اليوم 29	عدل اليوم بإستخدام (▲) أو (▼) ثم اضغط (SET)
شباب 19	عدل الشهر بإستخدام (▲) أو (▼) ثم اضغط (SET)
السنة 19	عدل السنة بإستخدام (▲) أو (▼) ثم اضغط (SET)

\* من هذه الشاشة تستطيع ضبط التاريخ المعروض في الشاشة الرئيسية (سواءً الميلادي أو الهجري). وضبط التاريخ الاخر، أنظر صفحة 10. ملاحظة: بعد ضبط الوقت، ستعدل عقارب الساعة تلقائياً لتتوافق مع الوقت الرقمي الجديد.

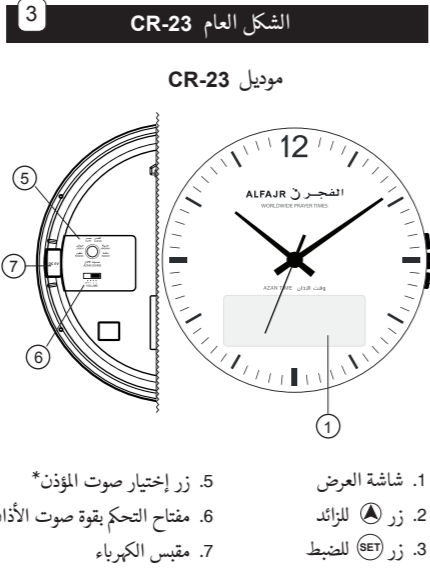

1. شاشة العرض
2. زر للرائد
3. زر (SET) للضبط
4. زر (▼) للناقص
5. زر إختيار صوت المؤذن\*
6. مفتاح التحكم بقوة صوت الأذان\*\*
7. مقبس الكهرباء

4) قائمة المعلومات - يتبع (4)	
توقيت صيفي	تستطيع إختيار التوقيت الصيفي أو العادي لمدينتك. وعند إختيار التوقيت الصيفي ستضاف ساعة واحدة على الوقت الحالي وعلى جميع أوقات الأذان. في أوروبا وأمريكا الشمالية يتغير التوقيت تلقائياً في كل موسم. خاصية (Auto DST).
182° القبلة	تعرض هذه الشاشة إجهاء القبلة نسبةً للشمال، في هذا المثال إجهاء القبلة 182° من الشمال ، أي في إجهاء الجنوب.
13 d 9 h عمر القمر	تعرض هذه الشاشة عمر القمر باليوم والساعة حيث ترمز العلامة "d" للأيام، والعلامة "h" للساعات، في هذا المثال عمر القمر 13 يوم و 9 ساعات.
www.alfajr.com	الموقع الإلكتروني:
تنبيه	تعرض هذه الشاشة شحنة البطاريات. وللمعرفة شحنة البطارية بالفولت (VOLT)، اضغط مع الاستمرار على (SET)

15 إختيار التقويم	
تعتمد الساعة على التقويم المحلي (أو الأكثر شيوعاً) لحساب وقت الأذان لكل مدينة، وبالإمكان تغيير التقويم إلى أحد التقاويم المبرجة في الساعة بإتباع الطريقة التالية:	
1- إنتقل لشاشة [اختيارالتقويم] بالضغط على (▲) عدة مرات.	
2- اضغط (SET) لمدة ثانيتين لبدء الضبط.	
3- إستخدم (▲) أو (▼) لإختيار التقويم المطلوب ثم اضغط (SET)	
أهم التقاويم المبرجة في الساعة:	
الرابطة (رابطة العالم الإسلامي).	
المصري (الهئية العامة المصرية للمساحة).	
إسنا (أمريكا الشمالية). حنفي (شبة القارة الهندية).	
تقويم أم القرى (السعودية).	
التقويم الثابت 1:30؛ (العشاء 1:30؛ بعد المغرب الفجر 3:30؛ بعد الشروق).	
ملاحظة: لتغيير طريقة حساب أذان الفجر أو العشاء، إختـر [تقويم جديد].	
ملاحظة: عند تغيير الدولة، ستعتمد الساعة مجدداً التقويم المحلي المعتمد لتلك الدولة.	

ملاحظة: إذا كانت أوقات الأذان غير صحيحة تأكد من: اسم الدولة والمدينة، وفارق التوقيت، وضبط التاريخ الميلادي، وإختيار التقويم المناسب لمدينتك.

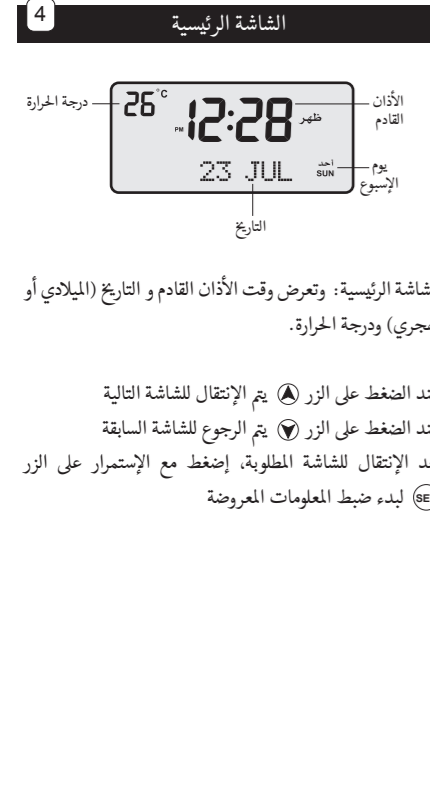

10 ضبط التاريخ الهجري	
عند الحاجة لتعديل التاريخ الهجري (أو الميلادي*)، إنتقل أولاً للشاشة الثانية (بالضغط على (▲) ثم إتبع التالي:	
13 شوال 1440 اليوم 13	إضغط (SET) مع الإستمرار لبدء الضبط. عدل اليوم بإستخدام (▲) أو (▼) ثم اضغط (SET)
شوال	عدل الشهر بإستخدام (▲) أو (▼) ثم اضغط (SET)
1440 السنة	عدل السنة بإستخدام (▲) أو (▼) ثم اضغط (SET)

16 أسئلة متكررة	
س: هل يمكن إضافة أي مدينة ليست ضمن قائمة المدن المدرجة؟ ج: نعم، بالإمكان إضافة أي مدينة حول العالم بإستخدام خطوط الطول والعرض، أنظر صفحة 13.	
س: مواقيت الأذان غير صحيحة، لماذا؟ ج: تأكد من صحة ضبط مدينتك وكذلك التاريخ الميلادي. وفي حالة إختلاف التوقيت الصيفي أو العادي، أنظر صفحة 9.	
س: أوقات أذان الفجر أو العصر أو العشاء غير صحيحة، لماذا؟ ج: تأكد من إختيار التقويم المناسب، أنظر صفحة 15.	
س: كيف أضبط عقارب الساعة؟ ج: ليس هناك مفتاح لتحريك عقارب الساعة يدوياً. فإذا أردت تعديل عقارب الساعة، يجب عليك ضبط الوقت الرقمي ( أنظر صفحة 14) ومن ثم ستغير عقارب الساعة تلقائياً.	
س: هل أستطيع تشغيل صوت أذان المغرب والعشاء فقط؟ ج: نعم، بإمكانك تشغيل أو عدم تشغيل أي من اصوات الاذان الخمسة في الساعة من شاشة "التحكم بالأذان"، أنظر صفحة 8.	
س: كيف أستطيع إعادة تشغيل الساعة (RESET)؟ ج: تستطيع ذلك بالضغط على زر إعادة التشغيل (RESET) الموجود داخل صندوق بطاريات الساعة.	

ملاحظة: إذا كانت أوقات الأذان غير صحيحة تأكد من: اسم الدولة والمدينة، وفارق التوقيت، وضبط التاريخ الميلادي، وإختيار التقويم المناسب لمدينتك.